

MERCOR SA  
ul. Grzegorza z Sanoka 2  
80-408 Gdańsk  
tel. +48 058 341 42 45  
fax. +48 058 341 39 85

[www.mercor.com.pl](http://www.mercor.com.pl)  
e-mail: [merc@merc.com.pl](mailto:merc@merc.com.pl)



# DOKUMENTACJA TECHNICZNO- RUCHOWA

## DRZWI mcr PROFILE ISO

Wydanie szóste – HD  
Gdańsk 07.01.2009

ZAMAWIAJĄCY: .....

.....

.....

Dokumentacja techniczno-ruchowa podlega ewidencjonowaniu.  
Powielanie jej i rozpowszechnianie bez zgody firmy MERCOR SA  
jest niedozwolone.



MERCOR SA istnieje od 1988 roku.

Oferujemy kompleksowe zabezpieczenia przeciwpożarowe budynków i obiektów.

Dysponując wykwalifikowaną kadrą oraz zapleczem technicznym, gwarantujemy profesjonalną obsługę od sporządzenia wyceny, produkcję poprzez dostawę i montaż.

Oferta firmy MERCOR SA obejmuje:

- drzwi, ścianki i bramy przeciwpożarowe
- systemy oddymiania, odprowadzania ciepła i doświetlenia dachowe
- systemy wentylacji pożarowej mechanicznej
- zabezpieczenia ogniochronne konstrukcji budowlanych.

## **SPIS TREŚCI**

### **DOKUMENTACJA TECHNICZNO-RUCHOWA**

|      |                                 |        |
|------|---------------------------------|--------|
| 1.   | Charakterystyka ogólna.....     | str. 3 |
| 2.   | Warunki dostawy.....            | str.10 |
| 3.   | Montaż drzwi i ścianek.....     | str.10 |
| 3.1. | Osadzanie w otworze.....        | str.10 |
| 3.2. | Szklenie.....                   | str.11 |
| 3.3. | Usunięcie folii ochronnej.....  | str.11 |
| 4.   | Użytkowanie drzwi.....          | str.12 |
| 4.1. | Konserwacja drzwi.....          | str.12 |
| 4.2. | Sprawdzenie stanu ogólnego..... | str.12 |
| 4.3. | Okucia.....                     | str.12 |
| 4.4. | Uszczelki.....                  | str.12 |
| 5.   | Serwis.....                     | str.13 |
| 6.   | Warunki gwarancji.....          | str.13 |



## Przeciwpozarowe drzwi i ścianki profilowe mcr PROFILE ISO

Str. 3/13

Producent: MERCOR SA, ul. Grzegorza z Sanoka 2, 80-408 Gdańsk,  
Oddział w Dobrzenu Wielkim, 46-081 Dobrzeń Wielki, ul. Namysłowska 113

Aprobata Techniczna: ITB AT-15-7386/2007

Certyfikat Zgodności: CZ ITB – 01633/W

Krajowa Deklaracja Zgodności: 40/HD

CZ ITB – 01634/W

Przedmiotem dokumentacji są przegrody ognioodporne - ścianki i drzwi profilowe przeszklone o odporności ogniowej EI30 lub EI60. Opisywane przegrody mogą być stosowane wewnątrz oraz na zewnątrz budynków.

### 1. CHARAKTERYSTYKA OGÓLNA

Przegrody ognioodporne profilowe wykonane są w systemie FORSTER FUEGO LIGHT z importowanych profili stalowych firmy FORSTER A.G. Konstrukcja łączona jest przez spawanie.

Po zespawaniu konstrukcja malowana jest metodą proszkową. Każda krawędź drzwi oprócz progów uszczelniona jest dwiema uszczelkami przylgowymi. Szczelina progowa może być uszczelniona progową uszczelką gumową lub automatyczną listwą opadającą zapewniającą dymoszczelność drzwi.

Szkło osadzone jest w ognioodpornych uszczelkach z gumy trudno zapalnej. Konstrukcje mogą być wypełnione szybami ognioodpornymi lub panelami z blachy stalowej i płyty Vermiculux lub wełny mineralnej

Konstrukcje przegród przeszklone są szkłem Pyrobel, Contraflam, Swissflam lub Pyrostop. Wymienione szkło ogniochronne jest przezroczyste i elastyczne oraz ma dużą odporność mechaniczną.

W drzwiach stosuje się następujące akcesoria:

- zamek
- zasuwka czołowa
- samozamykacz (opcjonalnie z regulatorem kolejności zamykania)
- zawiasy
- klamka, gałka lub dźwignia antypaniczna
- uszczelki dymoszczelne, listwy progowe (w drzwiach dymoszczelnych)
- uszczelki pęczniące (w drzwiach EI 60)
- uszczelki gumowe lub ceramiczne

#### **UWAGA:**

**Poddanie powłoki lakierniczej pokrytej folią ochronną oddziaływaniu słońca i wilgoci może spowodować trwałe jej uszkodzenie. Dlatego po zamontowaniu drzwi należy niezwłocznie usunąć folię zabezpieczającą.**

Rysunki przedstawiające konstrukcję drzwi:

- *Rysunek 1* – Widok drzwi dwuskrzydłowych.
- *Rysunek 2* – Przekrój pionowy (A-A) i poziomy (B-B) przez drzwi dwuskrzydłowe.
- *Rysunek 3* – Widok drzwi jednoskrzydłowych.
- *Rysunek 4* – Przekrój pionowy (A-A) i poziomy (B-B) przez drzwi jednoskrzydłowe.
- *Rysunek 5* – Sposób montażu konstrukcji w ścianie (szczegół 1).
- *Rysunek 6* – Sposób mocowania szkła (szczegół 2).
- *Rysunek 7* – Położenie dolnego profilu skrzydła względem posadzki (szczegół 3).

*Rysunek 1* - Widok drzwi dwuskrzydłowych.

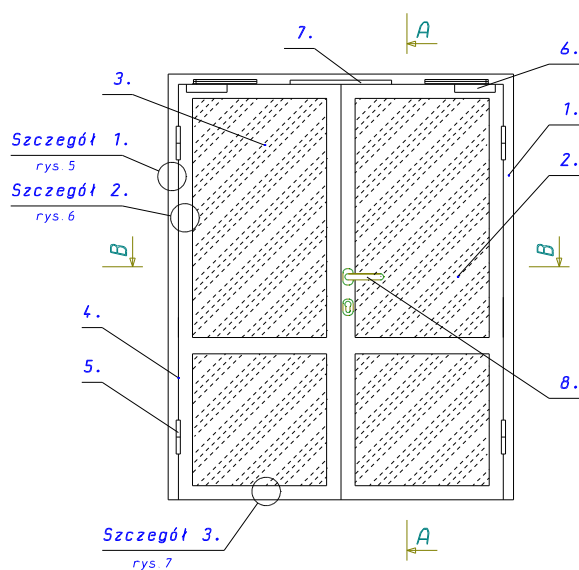

1. Ościeżnica
2. Skrzydło pierwsze
3. Skrzydło drugie
4. Miejsce unieszczenia tabliczki znamionowej  
(na ościeżnicy, widoczna gdy skrzydło jest otwarte)
5. Zawias
6. Samozamykacz
7. Regulator kolejności zamykania
8. Klanka

Rysunek 2 – Przekrój pionowy (A-A) i poziomy (B-B) przez drzwi dwuskrzydłowe.

Przekrój A-A

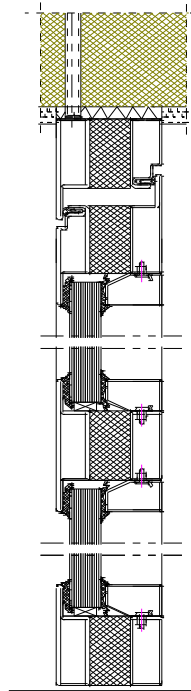

Przekrój B-B

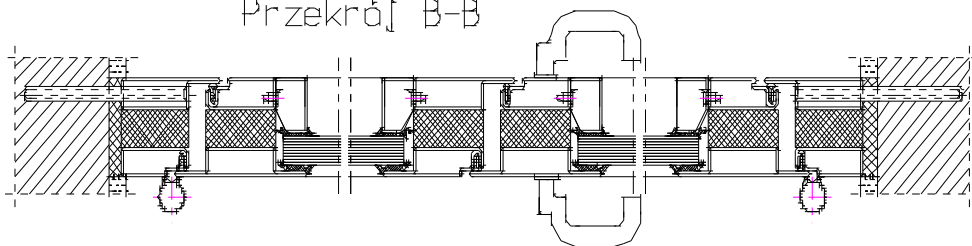

Rysunek 3 – Widok drzwi jednoskrzydłowych.

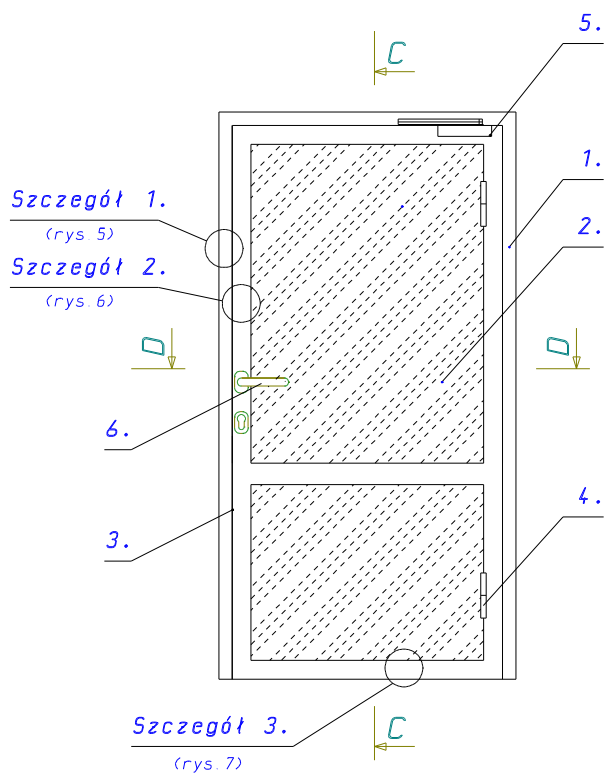

- 1. Ościeżnica
- 2. Skrzydło drzwiowe
- 3. Miejsce umieszczenia tabliczki znamionowej  
(na ościeżnicy, widoczna gdy skrzydło jest otwarte)
- 4. Zawias
- 5. Samozamykacz
- 6. Klamka

Rysunek 4 – Przekrój pionowy (A-A) i poziomy (B-B) przez drzwi jednoskrzydłowe.

Przekrój A-A

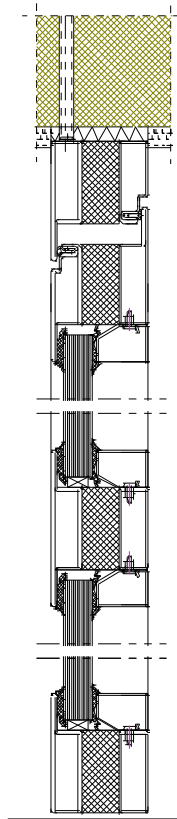

Przekrój B-B

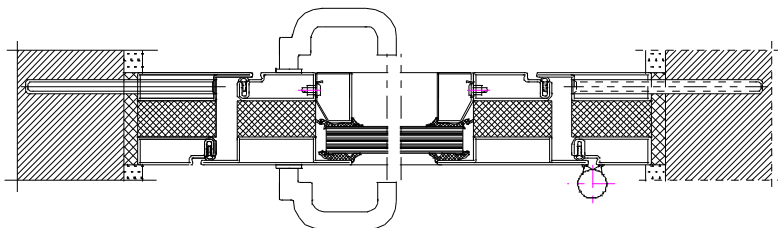

Rysunek 5 – Sposób montażu konstrukcji w ścianie

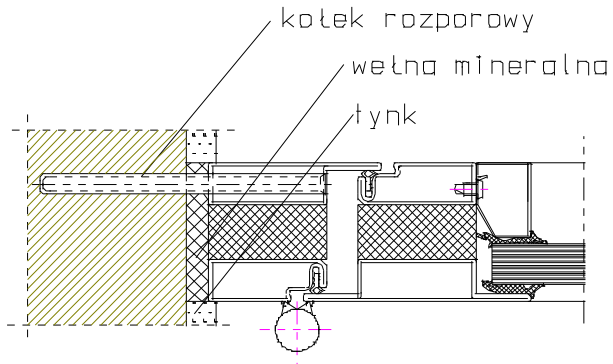

Rysunek 6 – Rozstaw kołków rozporowych

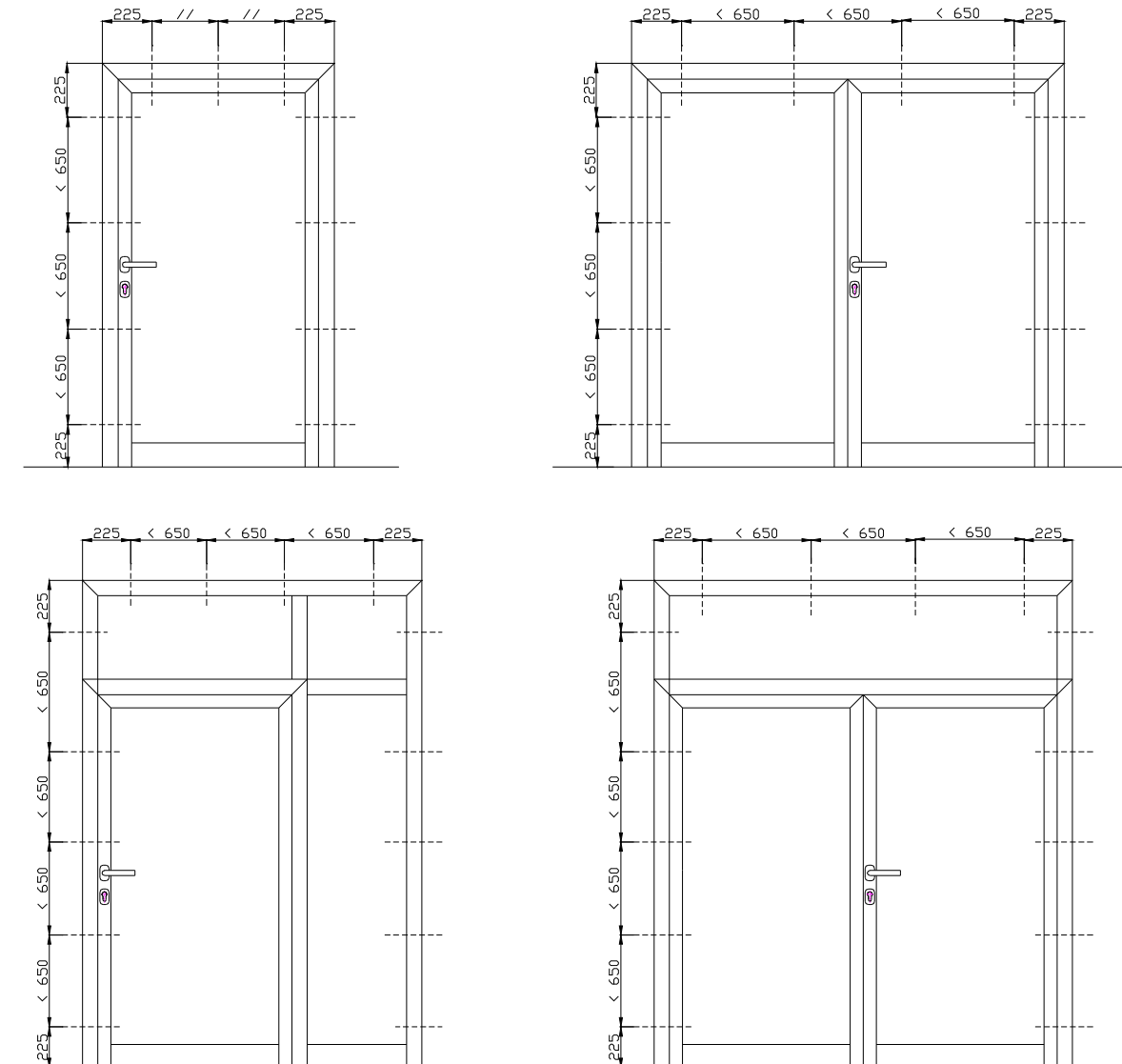



Rysunek 7 – Sposób mocowania szkła

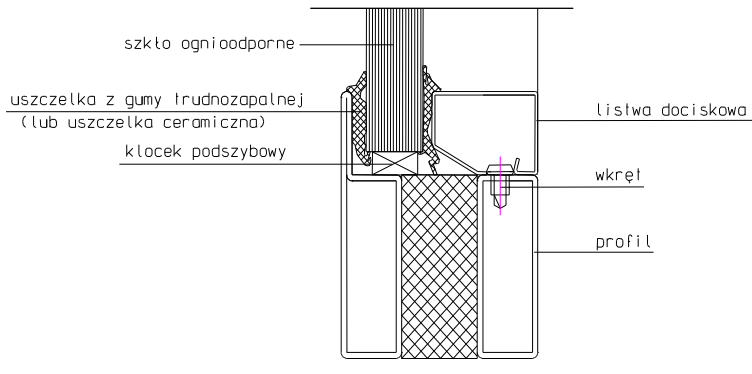

Rysunek 8 – Położenie dolnego profilu skrzydła względem posadzki

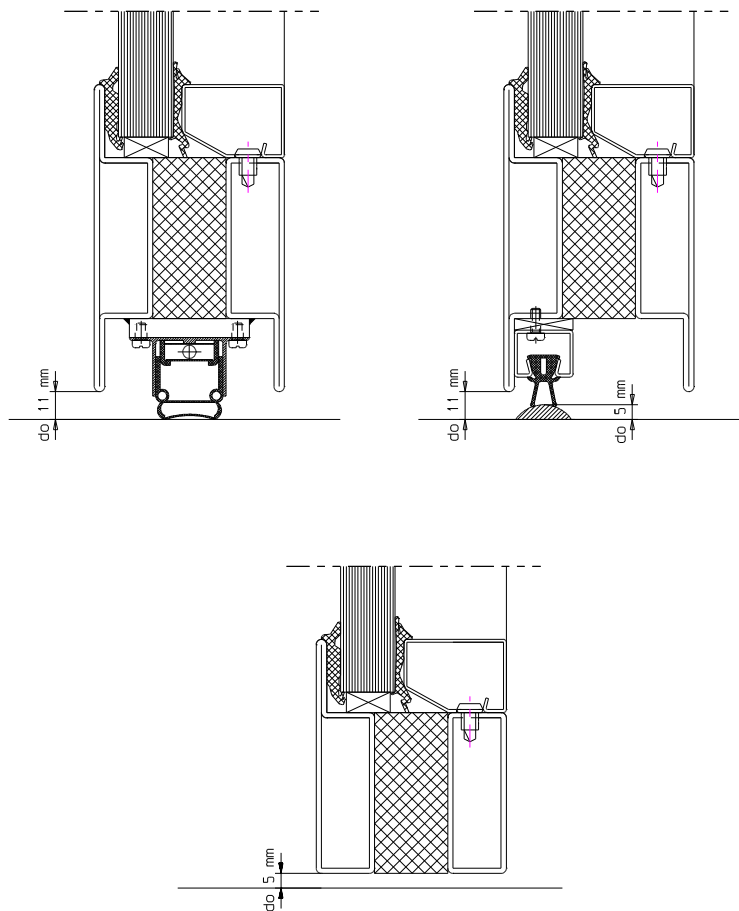

## 2. WARUNKI DOSTAWY

Drzwi dostarczane są w następujących elementach:

1. konstrukcja (skrzydło i ościeżnica)
2. komplet materiałów do szklenia (uszczelki i klocki pod szkło)
3. klamka - kpl.
4. podkładki pod zawiasy mosiężne – kpl.
5. szkło - kpl.

Konstrukcje profilowe opakowane są w folię bąbelkową zabezpieczającą przed uszkodzeniem powierzchni malowanej. Dodatkowo profile oklejone są folią ochronną. W czasie załadunku i transportu należy postępować ostrożnie i nie dopuścić do uszkodzeń mechanicznych konstrukcji.

## 3. MONTAŻ DRZWI I ŚCIANEK

### 3.1. OSADZANIE W OTWORZE

Przed montażem drzwi należy odciąć pręt usztywniający ościeżnicę. Następnie należy zmontować ościeżnicę i skrzydła, pamiętając o podkładkach łożyskowych pod zawiasy. Po wstawieniu drzwi w otwór muru należy wstępnie zamocować ościeżnicę. Konstrukcja powinna być zdystansowana od muru po obu stronach oraz od góry na dystans ok. 10 mm. Mocowanie następuje za pomocą stalowych kołków rozporowych osadzonych w murze i przechodzących przez istniejące otwory w ramie. Minimalna grubość kołków wynosi 8 mm, a długość 120 mm. W razie konieczności montażu w cegle szczerinowej lub dziurawce, do mocowania należy użyć kotew stalowych. Słupki ościeżnicy drzwi można wpuścić w posadzkę lub zakończyć na poziomie posadzki. Jeżeli nie jest przewidziane systemowe uszczelnienie progów, drzwi należy osadzać w taki sposób, by szczelina progowa w stanie wykończonym wynosiła 5 mm. W przypadku drzwi dymoszczelnych można zastosować dodatkową gumową uszczelkę progową z aluminiową listwą falistą lub automatyczną listwą opadającą. W obu przypadkach prześwit pod profilem nie powinien być większy niż 11 mm. Następnie należy równo rozłożyć szerokość szczelin pomiędzy skrzydłami drzwiowymi a ościeżnicą np. za pomocą płytek dystansowych grubości 5 mm włożonych pomiędzy profile. Po dokładnym ustawieniu drzwi należy dokręcić ościeżnicę. Podczas montażu drzwi dwuskrzydłowych w posadzce powinno się zamocować tulejkę przypodłogową, którą należy umieścić dokładnie w osi pręta skrzydła biernego.

Łączenia gotowych ram w większy element należy dokonywać przy pomocy stalowych śrub wkręcanych w nitonakrętki. Wewnątrz należy nakleić uszczelkę ceramiczną na całej długości łączenia, przy obu krawędziach profilu.

W drzwiach EI 60 należy do profilu ościeżnicy oraz do profilu pionowego skrzydła biernego (na styku ze skrzydłem czynnym) przykleić uszczelkę pęczniącą.

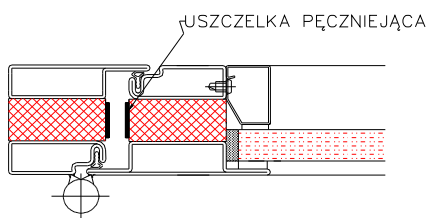

W przypadku, kiedy łączna długość ścianki przekracza 5 m, należy zastosować dylatację. Dylatację wykonuje się w odstępach nie większych niż 4 m skręcając profile w ten sposób, aby szczelina pomiędzy nimi wynosiła od 15 do 18 mm. Przestrzeń pomiędzy ramą a murem należy wypełnić wełną mineralną. Wykończenie zewnętrzne styku muru z ramą należy wykonać niepalnym materiałem np. tynkiem lub płytą GKF (rys.5).

### 3.2. SZKLENIE

Szklenie jest ostatnim etapem montażu i polega na przyklejeniu do profilu ramy samoprzylepnej uszczelki z gumy trudno zapalnej, osadzeniu klocków podtrzymujących szkło, włożeniu samej tafli lub panelu. Następnie na grzybkowych łbach wkrętów zatrzaskuje się listwy dociskające, a w szczelinę pomiędzy listwą a szkłem należy włożyć drugi typ uszczelki (nie posiadający kleju). Grubość uszczelki należy dobierać w zależności od grubości szkła, zgodnie z wytycznymi zawartymi w tabeli poniżej. Najpierw zatrzaskuje się listwy poziome, następnie pionowe. Listwy dociskające należy wypośrodkować między profilami zachowując z obu stron luzu wielkości 1-2mm. Listwy dociskające oraz boki profili opisane są numerami, należy zwrócić uwagę aby zatrzaskiwać listwy na profilach o takich samych numerach. Klocki podszybowe należy umieszczać po dwa na poziomych oraz pionowych profilach ramy, w odległości ok. 8 cm od narożników szyby (w sumie 8 klocków na jedną szybę).

**UWAGA 1:** w przypadku montowania drzwi lub ścianek od zewnętrznej strony budynku, należy zwrócić uwagę aby szkło ogniowe w szybie zespolonej było umieszczone od wewnętrznej strony budynku. **Montaż odwrotny grozi uszkodzeniem szkła ogniowego.** Szyba zespolona jest oznaczona białą naklejką samoprzylepną wielkości 5x7cm z opisem „Strona zewnętrzna”.

**UWAGA 2:** krawędzie szkła ogniowego (dotyczy także szkła zespolonego) zabezpieczone są specjalną taśmą ochronną. **Uszkodzenie lub zdjęcie taśmy ochronnej może doprowadzić do trwałego uszkodzenia szkła!** Uszkodzenia powstałe na skutek nie dostosowania się do powyższych uwag nie podlegają gwarancji.

**UWAGA 3:** niektóre gatunki szkła ogniowego mają ściśle określoną orientację „góra / dół”. Informuje o tym specjalna naklejka na szybie. **Montaż odwrotny grozi uszkodzeniem szkła ogniowego.**

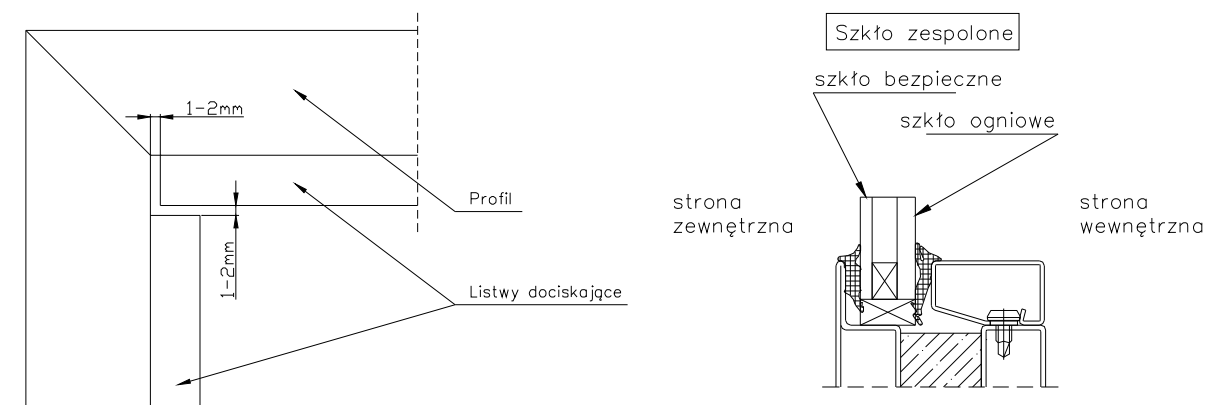

| Odporność | Wypełnienie                               | Symbol uszczelki z klejem | Symbol uszczelki bez kleju | Symbol listwy dociskowej (klipsa) | Uwagi  |
|-----------|---|---------------------------|----------------------------|-----------------------------------|--|
| EI 30     | szkło Pyrobel 16                          | 905.312                   | 905.317                    | 901.247 (35mm)                    |  |
| EI 30     | szkło Pyrobel 16 zespolone z bezp. (32mm) | 905.312                   | 905.317                    | 901.227 (20mm)                    | można używać również uszczelki 905.314 i 905.315 |
| EI 30     | Panel 37mm                                | 905.312                   | 905.316                    | 901.226 (15mm)                    |  |
| EI 60     | szkło Pyrobel 25                          | 905.312                   | 905.317                    | 901.228 (25mm)                    | można używać również uszczelki 905.314 i 905.315 |
| EI 60     | szkło Pyrobel 25 zespolone z bezp. (38mm) | 905.312                   | 905.315                    | 901.226 (15mm)                    | używać w przypadku drzwi                         |
| EI 60     | szkło Pyrobel 25 zespolone z bezp. (40mm) | 905.312                   | 905.316                    | 901.241 (10mm)                    | używać w przypadku ścianek                       |
| EI 60     | Panel 37mm                                | 905.312                   | 905.316                    | 901.226 (15mm)                    |  |





---

---

### **3.3. USUNIĘCIE FOLII OCHRONNEJ**

---

---

**Poddanie powłoki lakierniczej pokrytej folią ochronną oddziaływaniu słońca i wilgoci może spowodować trwałe jej uszkodzenie. Dlatego po zamontowaniu drzwi należy niezwłocznie usunąć folię zabezpieczającą.**

---

---

## **4. UŻYTKOWANIE DRZWI**

---

---

Drzwi przeciwpożarowe zabezpieczają przed przenoszeniem się pożaru w obiekcie, stanowiąc zaporę dla ognia, wysokiej temperatury i dymu. Aby spełniały swoją rolę wyposażone są w samozamykacze.

Niedopuszczalne jest klinowanie otwartego skrzydła drzwi. W przypadku zamontowania drzwi na ciągach komunikacyjnych, gdzie zachodzi konieczność stałego otwarcia, zaleca się stosowanie urządzenia blokującego skrzydło w położeniu otwarcia. Urządzenie to automatycznie zwolni skrzydło, umożliwiając jego zamknięcie w przypadku pożaru.

---

---

### **4.1. KONSERWACJA DRZWI**

---

---

Konserwacja powinna być przeprowadzona przynajmniej dwa razy do roku, konserwacja powinna być poprzedzona starannym umyciem drzwi.

Mycie należy przeprowadzić ciepłą wodą z dodatkiem niewielkiej ilości szamponu samochodowego lub innego podobnego środka. Należy unikać zbyt żrących środków, aby nie doprowadzić do uszkodzenia powłoki malarskiej.

---

---

### **4.2. SPRAWDZENIE STANU OGÓLNEGO**

---

---

Należy upewnić się, czy skrzydła i ościeżnica nie zostały uszkodzone mechanicznie i czy nie wykazują śladów korozji. Należy sprawdzić również osadzenie drzwi, a uszkodzenia tynku uzupełnić.

---

---

### **4.3. OKUCIA**

---

---

Podczas konserwacji drzwi należy sprawdzić prawidłowość działania zamków oraz dokręcić śruby mocujące zamki i klamki. Należy naoliwić zamki i zawiasy oraz sprawdzić, czy nie ma luzów na śrubach mocujących zawiasy przykręcane. Trzeba sprawdzić działanie górnych elementów ryglujących skrzydła bierne. W razie potrzeby dokręcić śrubę mocującą pręt. Dokonuje się tego kluczem imbusowym w specjalnie przygotowanym otworze od góry elementu. Należy sprawdzić działanie samozamykaczy i w razie potrzeby wyregulować je tak, aby puszczone skrzydło otwarte pod kątem 45° swobodnie się zamknęło.

Należy sprawdzić również stan mosiężnej podkładki łożyskowej w zawiasach. W przypadku stwierdzenia zużycia podkładki trzeba zamontować nową.

Uwaga: przy zawiasach widoczne są spoiny.

---

---

### **4.4. USZCZELKI**

---

---

Należy sprawdzić, czy uszczelki nie są zużyte lub uszkodzone. W razie potrzeby powinno się je wymienić.



---

## **5. SERWIS**

---

Aby zapewnić prawidłowe funkcjonowanie drzwi przeciwpożarowych oraz zachować prawa wynikające z gwarancji, należy poddawać drzwi okresowym przeglądom i konserwacji przynajmniej raz na 6 miesięcy.

Przeгляд okresowy powinien obejmować następujące czynności:

1. sprawdzenie funkcjonowania drzwi,
2. sprawdzenie powłoki lakierniczej,
3. sprawdzenie i ewentualne poprawienie zamków, okuć itp.,
4. regulacja samozamykaczy,
5. przesmarowanie zawiasów i innych elementów ruchomych,
6. sporządzenie protokołu przeglądu serwisowego.

Przy przeglądzie należy wymienić albo naprawić części uszkodzone lub zużyte.

---

## **6. WARUNKI GWARANCJI.**

---

1. MERCOR SA zapewnia gwarancję na dostarczone wyroby przez okres 12 miesięcy, chyba że okres gwarancji określony jest w odrębnej umowie.
2. Ujawnione w tym okresie wady, które uniemożliwiają poprawne działanie wyrobu, będą usuwane w ciągu 21 dni od daty zgłoszenia.
3. Gwarancja zostanie automatycznie przedłużona o okres od zgłoszenia reklamacji do zakończenia naprawy gwarancyjnej.
4. Wyroby będące na gwarancji, w których stwierdzi się wady uniemożliwiające dalszą eksploatację, zostaną wymienione na pełnowartościowe.
5. Gwarancja nie obejmuje czynności, które powinien wykonać sam użytkownik, określonych w niniejszej DTR-ce.
6. Producent jest zwolniony z gwarancji i wszelkich zobowiązań w przypadku, gdy;
  - wyroby zostaną uszkodzone mechanicznie w wyniku niewłaściwej eksploatacji przez użytkownika,
  - użytkownik dokonał zmian konstrukcyjnych we własnym zakresie,
  - powstaną wady w wyniku niezgodnej z niniejszą instrukcją konserwacji wyrobu,
  - powstaną wady z powodu niewłaściwego przechowywania i transportu,
  - montaż wyrobu przez użytkownika wykonany jest niezgodnie z instrukcją montażu,
  - nastąpi usunięcie tabliczki znamionowej wyrobu.
7. Przy reklamacji wyrobu producent potrąca równowartość brakujących lub uszkodzonych z winy użytkownika elementów oraz koszt ich wymiany.
8. Warunkiem udzielenia gwarancji na okres dłuższy niż 3 lata jest zawarcie umowy serwisowej z MERCOR SA.